

Rollei

LUX

LUX 100 Bi-Color

Ultra-kompaktes COB-Dauerlicht

Ultra-Compact COB Continuous Light

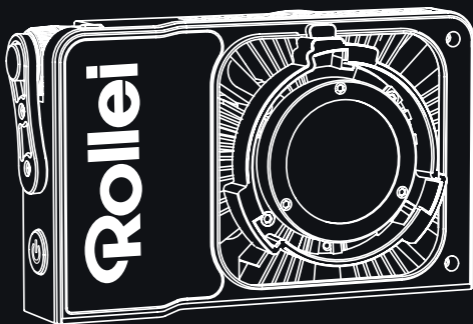

Anleitung auf Deutsch
Manual in English

www.rollei.de

Inhalt

Vor dem ersten Gebrauch	4
Bestimmungsgemäßer Gebrauch	4
Zeichenerklärung	5
Sicherheitshinweise.	6
Lieferumfang.	9
Übersicht.	10
Aufbau und Kombinationsmöglichkeiten / zusätzliches Equipment	11
Bedienung.	13
Verbinden mit der App	16
Technische Daten	20
Entsorgung	22
Konformität.	23

Content

Before the First Use.	24
Intended Use	24
Explanation of Symbols.	25
Safety Instructions	26
Box Content	29
Overview.	30
Structure and Possible Combinations	
Additional Equipment	31
Operation	33
Connect with the App	36
Technical Data.	40
Disposal	42
Conformity	43

4 Vor dem ersten Gebrauch

Lesen Sie vor dem ersten Gebrauch die Bedienungsanleitung und die Sicherheitshinweise aufmerksam durch.

Bewahren Sie die Bedienungsanleitung zusammen mit dem Gerät für den späteren Gebrauch auf. Sollten andere Personen dieses Gerät nutzen, so stellen Sie ihnen diese Anleitung zur Verfügung. Wenn Sie das Gerät an Dritte weitergeben, gehört diese Anleitung zum Gerät und muss mitgeliefert werden.



Schutzfolien entfernen: Vor der ersten Inbetriebnahme des COB-Dauerlichts entfernen Sie die Schutzfolien, die sich auf dem Gerät und dem Display befinden.



Schutzkappe abnehmen: Entfernen Sie die Schutzkappe des COB-Dauerlichts vor jedem Gebrauch, bevor Sie das Gerät einschalten.

Beachten Sie diese Schritte, um eine ordnungsgemäße und sichere Nutzung des COB-Dauerlichts zu gewährleisten.

Bestimmungsgemäßer Gebrauch

Dieses Produkt ist nur als Foto- und Videobeleuchtung konzipiert. Es darf nicht zu anderen Zwecken, und insbesondere nicht zur häuslichen Raumbelichtung, verwendet werden.

Die folgenden Symbole werden in dieser Bedienungsanleitung, auf dem COB-Dauerlicht, seinem Zubehör oder auf der Verpackung verwendet.

 Mit diesem Symbol gekennzeichnete Produkte erfüllen alle maßgeblichen Gemeinschaftsvorschriften des Europäischen Wirtschaftsraums.

 Mit diesem Zeichen gekennzeichnete Produkte werden mit Gleichstrom betrieben.

 Mit diesem Zeichen gekennzeichnete Produkte werden mit Wechselstrom betrieben.

 Geräte mit diesem Zeichen haben eine zusätzliche oder verstärkte Isolierung und entsprechen der Schutzklasse II.

 Nur für innen. Geräte mit diesem Zeichen dürfen nur im Haus betrieben werden (trockene Umgebung).

Gefahr durch elektrischen Strom!

Fehlerhafte elektrische Installationen oder eine übermäßige Netzspannung können Stromschlag verursachen.

- Schließen Sie das Produkt nur dann an, wenn die Netzspannung der Steckdose mit den Angaben auf dem Typenschild übereinstimmt.
- Das Produkt an eine leicht zugängliche Steckdose anschließen, damit Sie es bei Problemen schnell vom Netz trennen können.
- Nur das mitgelieferte Netzkabel benutzen.
- Verwenden Sie das Produkt nicht, wenn es sichtbar beschädigt ist oder wenn das Kabel defekt ist.
- Wenn das Produkt oder das Zubehör beschädigt ist, muss es durch den Hersteller, dessen Kundendienst oder eine ähnlich qualifizierte Person ausgetauscht bzw. repariert werden, um Gefährdungen zu vermeiden.
- Das Gehäuse darf nicht geöffnet und Reparaturen dürfen ausschließlich von einem Fachmann ausgeführt werden. Wenden Sie sich hierzu an eine Fachwerkstatt. Bei Reparaturen durch den Benutzer, unsachgemäßem Anschluss oder Fehlbedienung werden jegliche Haftung und alle Gewährleistungsansprüche ausgeschlossen.
- Das Produkt nicht mit einer externen Zeitschaltuhr benutzen.
- Wenn Sie das Gerät für längere Zeit nicht benutzen, trennen Sie es immer von der Stromquelle.
- Schützen Sie das Produkt vor Feuchtigkeit. Berühren Sie es nicht mit nassen/feuchten Händen und tauchen Sie es nicht unter Wasser.
- Dieses Produkt ist nicht wasserdicht! Benutzen Sie dieses Produkt nicht im Regen oder in nassen Umgebungen. Berühren Sie das Produkt niemals bei Gewitter.

- Bevor Sie die Strom- oder Akkuverbindung trennen, schalten Sie das Gerät am Hauptschalter aus.
- Sorgen Sie für ausreichende Belüftung während des Betriebs. Das Geräts niemals abdecken.
- Verwenden Sie das Gerät nur mit geeigneten, hochwertigen Li-Ion-Akkus vom Typ NP-F sowie V-Mount-Akkus mit max. 14,8 V.
- Nutzen oder lagern Sie das Gerät nicht bei hohen Temperaturen oder in geschlossenen Räumen mit direkter Sonneneinstrahlung und laden Sie währenddessen nicht die Akkus. Bei Umgebungstemperaturen von mehr als 40° C sollte das Produkt nicht mehr genutzt werden.
- Zum Laden der Akkus trennen Sie sie vom Gerät. Verwenden Sie nur das im Lieferumfang enthaltene Ladegerät zum Laden der Akkus. Schließen Sie das Ladegerät für den Ladevorgang erst an die zu ladenden Akkus und dann an das Stromnetz an.
- Öffnen oder beschädigen Sie die Akkus nicht, schließen Sie sie nicht kurz, überbrücken Sie sie nicht und setzen Sie sie nicht zu einem anderen Zweck ein.
- Halten Sie die Akkus fern von Kindern und Tieren, offenem Feuer und Flüssigkeiten und setzen Sie sie nicht Temperaturen höher als 50° C aus.
- Entfernen Sie sofort den Akku und ggf. das Ladekabel bei ungewöhnlichen Geräuschen oder Gerüchen sowie Rauch aus dem Gehäuse.

Achtung!

- Niemals das Netzkabel als Tragegriff benutzen.
- Produkt und Zubehör von offenen Flammen, heißen Oberflächen und leicht entflammaren Materialien fernhalten.
- Verlegen Sie das Netzkabel so, dass es keine Stolpergefahr darstellt.
- Knicken Sie das Netzkabel nicht und legen Sie es nicht über scharfe Kanten.

Achtung!

Gefahr für Kinder und Personen mit eingeschränkten physischen, sensorischen oder geistigen Fähigkeiten (z. B. teilweise Behinderte, ältere Personen mit eingeschränkten körperlichen und geistigen Fähigkeiten) oder mangelnder Erfahrung und Know-how (z. B. ältere Kinder).

- Dieses Produkt kann von Personen mit eingeschränkten physischen, sensorischen oder geistigen Fähigkeiten oder mangelnder Erfahrung und Know-how benutzt werden, sofern diese beaufsichtigt werden oder eine Anleitung zur sicheren Verwendung des Produktes erhalten haben und die sich aus dem Gebrauch entstehenden möglichen Gefahren verstehen. Kinder dürfen mit dem Produkt nicht spielen. Das Produkt darf von Kindern nicht gereinigt oder gepflegt werden. Halten Sie Kinder unter acht Jahren vom Produkt und den Zubehörteilen fern.
- Stecken Sie keine Gegenstände in das Produkt.
- Das Produkt während des Betriebs und Ladens nicht unbeaufsichtigt lassen.
- Das Gerät ist kein Spielzeug. Halten Sie das Gerät, Zubehörteile und die Verpackungsmaterialien von Kindern und Tieren fern, um Unfällen und Erstickung vorzubeugen.
- Filmen Sie weder Auto-, Bus-, Fahrrad-, Motorradfahrer noch Zugführer während der Fahrt mit diesem Produkt. Der Fahrer kann geblendet werden und so einen Unfall verursachen. Dieses gilt auch für nicht aufgeführte Personen oder Gruppen, wenn durch eine mögliche Blendung ein Unfall verursacht werden könnte.
- Leuchten Sie nicht direkt in die Augen von Personen und Tieren, da dies zu Schädigungen der Netzhaut, Sehstörungen und sogar zur Erblindung führen kann.

Hinweis: Nur zur Beleuchtung für fotografische Zwecke. Nicht für die dauerhafte Raumbeleuchtung geeignet.

- LUX 100 Bi-Color
- Reflektor
- Netzteil
- Kabel (1,80 m)
- Schutzkappe
- Diffusor-Ball
- Bedienungsanleitung

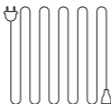
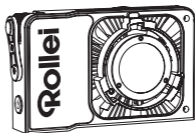

10 Übersicht

- | | | | |
|---|---------------------------------------|----|----------------------------|
| 1 | Ein-/Ausschalter | 7 | 1/4"-Anschluss |
| 2 | Einstelltaste für Drahtlos-Verbindung | 8 | Helligkeits-Einstellrad |
| 3 | LUX-Mount-Entriegelungstaste | 9 | OLED-Bildschirm |
| 4 | COB-LED | 10 | Lufteinlass |
| 5 | LUX-Mount | 11 | Farbtemperatur-Einstellrad |
| 6 | NFC-Erkennungsbereich | 12 | Batterie-Anschluss* |
| | | 13 | USB-C-Anschluss |
| | | 14 | DC-Anschluss |

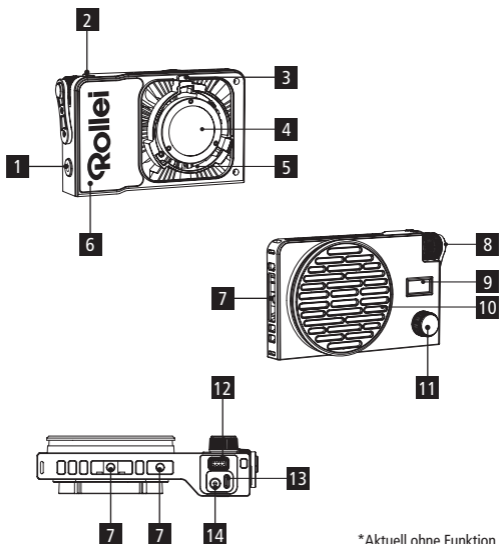

*Aktuell ohne Funktion.

Entfernen der Schutzkappe

- Drücken Sie die LUX-Mount-Entriegelungstaste [3] und drehen Sie die Schutzkappe gegen den Uhrzeigersinn, um sie zu entfernen.

Hinweis: Achten Sie darauf, die Schutzabdeckung und die Schutzfolie vor der Verwendung zu entfernen.

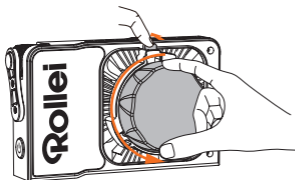

Montage und Demontage des Reflektors

- Montieren des Reflektors: Richten Sie den Reflektor an den LUX-Mount [5] und drehen Sie den Reflektor im Uhrzeigersinn, bis ein Klicken zu hören ist und der Reflektor einrastet.
- Entfernen des Reflektors: Drücken Sie die LUX-Mount-Entriegelungstaste [3] und drehen Sie den Reflektor gegen den Uhrzeigersinn, um ihn zu entfernen.

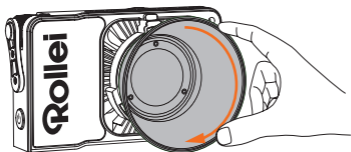

Aufbau und Kombinationsmöglichkeiten zusätzliches Equipment

Anschluss Netzteil oder USB-C-Kabel

- Schließen Sie den Netzadapter an den DC-Anschluss [14].
Achten Sie darauf, den Netzadapter nicht in der Luft hängen zu lassen. Verwenden Sie den Drahring, um den Netzadapter am Lampenstativ zu befestigen.
- Verbinden Sie ein USB-C-Kabel mit dem USB-C-Anschluss [13] an dem COB-Dauerlicht.

Hinweis: Verwenden Sie nur ein USB-Netzteil mit min. 100 W Output-Leistung.

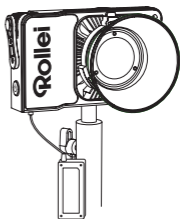

Anschluss LUX 99 Wh Battery Grip (optional)

- Befestigen Sie den Batteriegriff mit dem 1/4"-Anschluss am COB-Dauerlicht.
- Wenn Sie das Licht über den LUX 99 Wh Battery Grip mit Strom versorgen, verwenden Sie das D-Tap-DC-Kabel, um den D-Tap-Anschluss des Akkus und den DC-Anschluss [14] der Leuchte zu verbinden.
- Verwenden Sie nicht den USB-C-Anschluss [13] des Akkus für die Stromversorgung.

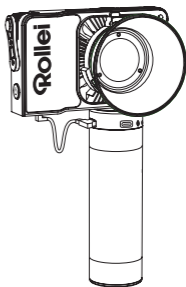



Schutzfolien entfernen: Vor der ersten Inbetriebnahme des COB-Dauerlichts entfernen Sie die Schutzfolien, die sich auf dem Gerät und dem Display befinden.



Schutzkappe abnehmen: Entfernen Sie die Schutzkappe des COB-Dauerlichts vor jedem Gebrauch, bevor Sie das Gerät einschalten.

Beachten Sie diese Schritte, um eine ordnungsgemäße und sichere Nutzung des COB-Dauerlichts zu gewährleisten.

1. Ein-/Ausschalten

- Einschalten: Schließen Sie das Gerät an die Stromquelle an und drücken Sie dann lange auf den Ein-/Ausschalter [1].
- Ausschalten: Drücken Sie den Ein-/Ausschalter [1] lange, um das Gerät auszuschalten.

2. Drahtlose Verbindung

- Drücken Sie kurz die Einstelltaste für Drahtlos-Verbindung [2], um zwischen 2,4GHz (Fernbedienung für Candela/Lux) und App zu wechseln.
- Drücken Sie die Taste lange, um die Kopplung zu starten.

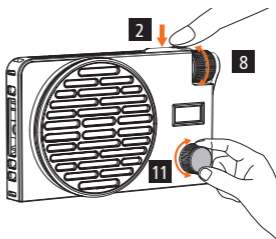

3. Einstellen der Helligkeit

- Drehen Sie das Helligkeits-Einstellrad [8], um die Helligkeit zwischen 0 und 100 % einzustellen.
- Drücken Sie kurz auf das Helligkeits-Einstellrad [8], um eine voreingestellte Helligkeit auszuwählen (0 %, 25 %, 50 %, 75 %, 100 %).

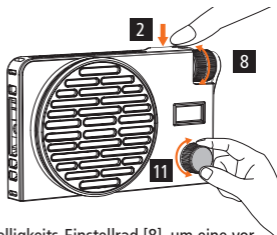
**4. Einstellen der Farbtemperatur**

- Drehen Sie das Farbtemperatur-Einstellrad [11], um die Farbtemperatur zwischen 2.700 und 6.500 K einzustellen.
- Drücken Sie kurz auf das Farbtemperatur-Einstellrad [11], um die voreingestellte Farbtemperatur auszuwählen (2.700 K, 3.200 K, 4.300 K, 5.600 K, 6.500 K).

5. Effekt-Steuerung/Lüfter-Steuerung

- Verbinden Sie sich mit der App für die Lüfter- und Effekteinstellungen anzupassen.

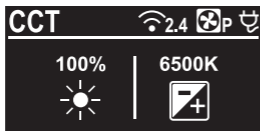
6. Beschreibung der Symbole

App-Verbindungsstatus-Symbol



2,4-GHz-Steuermodus: Verfügbar für die Steuerung über die Fernbedienung für Candela/Lux.



App-Steuermodus: Verfügbar für die Steuerung über die Candela/Lux LED App.

Lüfter-Symbol



Intelligenter Modus (SMART): Das COB-Dauerlicht passt die Geschwindigkeit des Lüfters entsprechend der im Inneren des COB-Dauerlichts gemessenen Temperatur einer optimalen Arbeitstemperatur an.



Volle Leistung (PERFORMANCE): Der Lüfter läuft auf maximaler Geschwindigkeit, um die optimale Leistung zu gewährleisten (nur im DC-Anschluss verfügbar).



Leiser Modus (QUIET): Der Lüfter läuft auf minimaler Geschwindigkeit für einen minimalen Lautstärkepegel. Bei einer zu hohen Temperatur im Inneren des COB-Dauerlichts schaltet sich das COB-Dauerlicht aus.

Fehler-Symbol

NTC!

NTC-Fehler (COB-Temperatursensorfehler): Sollte dieses Symbol aufleuchten, deutet es auf ein Problem mit dem Temperatursensor des COB-Dauerlichts hin. In diesem Fall wird empfohlen, sich umgehend an den Kundendienst zu wenden.



Lüfterfehler: Wenn dieses Symbol erscheint, gibt es ein Problem mit dem Lüfter. In diesem Fall wird empfohlen, sich umgehend an den Kundendienst zu wenden.

16 Verbinden mit der App

1. Laden Sie die Candela/Lux LED-App direkt aus dem App Store herunter (iOS 9.0 oder höher). Aus technischen Gründen ist die App zur Zeit nur für iOS verfügbar.
2. Aktivieren Sie Bluetooth®* auf Ihrem Smartphone.
3. Schalten Sie das LUX LED-Licht ein.
4. Drücken Sie die Einstelltaste für Drahtlos-Verbindung [2] lange, um Bluetooth®* zu aktivieren und den Kopplungsmodus zu starten.
5. Öffnen Sie die Candela/Lux LED-App und erstellen Sie eine neue Szene über das „+“.

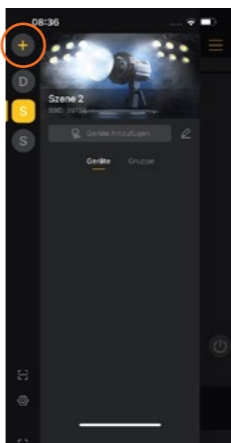

6. Klicken Sie auf „Gerät hinzufügen“, danach auf „Neues Gerät“.

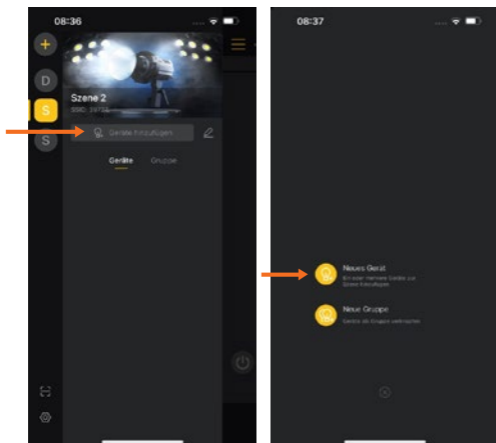

18 Verbinden mit der App

7. Wählen Sie das gewünschte Licht aus und klicken Sie auf „Zur Szene hinzufügen“.

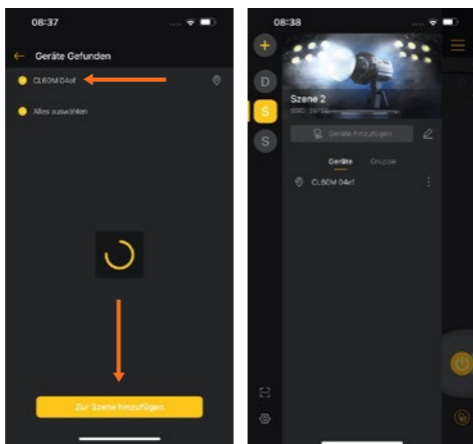

8. Sollte eine Verbindung nicht sofort zu Stande kommen, wählen Sie erneut das Gerät wie in Schritten 6 und 7 beschrieben aus und drücken Sie parallel die Einstelltaste für Drahtlos-Verbindung [2] am Gerät. Wiederholen Sie diesen Schritt bis die Geräte verbunden sind.

Hier können Sie die App downloaden:



Eine ausführliche Anleitung zur Verbindung mit der App finden Sie in unserem Download-Center.

Anzahl LEDs	1 (COB-LED)
Leistung LED	100,0 W
Energieeffizienzklasse (EU 2017/1369)	G
EU-Energieeffizienz- klasse-Spektrum (EU 2017/1369)	A – G
Farbtemperatur	2.700 – 6.500 K
Farbwiedergabeindex (CRI)	97
Television Lighting Consistency Index (TLCI)	99
TN-30-18	Rf 94 / Rg 101
Leistungsregelung	0 – 100 %, in 1 %- oder 10 %-Schritten
Beleuchtungsstärke	Ohne Reflektor: 3.200 K, 0,5 m, 11.800 lx 4.500 K, 0,5 m, 13.000 lx 5.500 K, 0,5 m, 13.500 lx 3.200 K, 1 m, 3.010 lx 4.500 K, 1 m, 3.340 lx 5.500 K, 1 m, 3.450 lx 3.200 K, 1,5 m, 1.400 lx 4.500 K, 1,5 m, 1.550 lx 5.500 K, 1,5 m, 1.620 lx
Lichteffekte	10
Beleuchtungswinkel COB-Dauerlicht	120 °
Flicker-frei	Bis zu 240 fps
Lautstärke Lüfter	28 dBA (100 % Helligkeit, 1 m)
Frequenzband	2,402 GHz – 2,480 GHz
Max. abgestrahlte Sendeleistung	10 dBm

Anschlüsse	DC-Anschluss, USB-C-Anschluss, 1/4"-Stativanschluss
Stromversorgung	Rollei AC/DC Adapter für LUX 100 Bi-Color Netzteil: Input 100 – 240 V ~ 2,5 A 50 / 60 Hz Output: 24,0 V \equiv 5,0 A LUX 99Wh Battery Grip (nicht im Lieferumfang enthalten) Output USB-C: 100,0 W min.
Eingang	24,0 V \equiv 5,0 A
Nenneingangsleistung	120,0 W
Maße	15,7 x 4,3 x 9,3 cm
Gewicht	345 g
Lieferumfang	COB-Dauerlicht, Reflektor, Schutzkappe, Netzteil mit Kabel (1,80 m), Diffusor-Ball, Bedienungsanleitung

Änderungen von technischen Daten bleiben vorbehalten und bedürfen keiner Ankündigung.

*Die Bluetooth®-Wortmarke und Logos sind eingetragene Warenzeichen der Bluetooth SIG, Inc. und die Verwendung dieser Marken durch Rollel erfolgt unter Lizenz. Andere Warenzeichen und Handelsnamen sind Eigentum ihrer jeweiligen Inhaber.



Entsorgen Sie die Verpackung sortenrein. Nutzen Sie dafür die örtlichen Möglichkeiten zum Sammeln von Papier, Pappe und leichten Verpackungen (anwendbar in der Europäischen Union und anderen europäischen Staaten mit Systemen zur getrennten Sammlung von Wertstoffen).



Geräte, die mit diesem Symbol gekennzeichnet sind, dürfen nicht mit dem Hausmüll entsorgt werden! Sie sind gesetzlich dazu verpflichtet, Altgeräte getrennt vom Hausmüll zu entsorgen. Informationen zu Sammelstellen, die Altgeräte kostenlos entgegennehmen, erhalten Sie bei Ihrer Gemeinde- oder Stadtverwaltung.

Hiermit erklärt die Rollei GmbH & Co. KG, dass der Funkanlagentyp „Rollei LUX 100 Bi-Color“ der Richtlinie 2014/53/EU entspricht.

Der vollständige Text der EU-Konformitätserklärung ist unter der folgenden Internetadresse verfügbar:
www.rollei.de/egk/lux100bi-color



Rollei GmbH & Co. KG
In de Tarpen 42
D-22848 Norderstedt
Deutschland

Before the First Use

Read the operating instructions and the safety instructions carefully before using the device for the first time.

Keep the operating instructions together with the device for future use. If you pass on the device to a third party, this manual is part of the device and must be supplied with the device.



Remove the protective film: Before using the COB permanent light for the first time, remove the protective film from the device and the display.



Remove the protective cap: Remove the protective cap from the COB permanent light before each use, before switching on the device.

Follow these steps to ensure proper and safe use of the COB permanent light.

Intended Use

This product is designed for use as photo and video lighting only. It must not be used for any other purpose, and in particular not for domestic room lighting.

The following symbols are used in these operating instructions, on the COB continuous light, its accessories or on the packaging.

 Products marked with this symbol comply with all relevant community regulations of the European Economic Area.

 Products marked with this symbol are operated with direct current.

 Products marked with this symbol are operated with alternating current.

 Products with this symbol have additional or reinforced insulation and comply with protection class II.

 For indoor use only. Devices with this symbol may only be operated indoors (dry environment).

Danger due to electric current!

Faulty electrical installations or excessive mains voltage can cause electric shock.

- Only connect the product if the mains voltage of the socket corresponds to the information on the rating plate.
- Connect the product to an easily accessible socket so that you can disconnect it from the mains quickly in case of problems.
- Only use the mains cable supplied.
- Do not use the product if it is visibly damaged or if the cable is defective.
- If the product or accessories are damaged, they must be replaced or repaired by the manufacturer, its after-sales service or a similarly qualified person in order to avoid hazards.
- The housing must not be opened and repairs must only be carried out by a specialist. Contact a specialist workshop for this purpose. Any liability and all warranty claims are excluded in the event of repairs by the user, improper connection or incorrect operation.
- Do not use the product with an external timer.
- If you are not going to use the unit for a long time, always disconnect it from the power source.
- Protect the product from moisture. Do not touch it with wet / damp hands and do not immerse it in water.
- This product is not waterproof! Do not use this product in the rain or in wet environments. Never touch the product during a thunderstorm.
- Before disconnecting the power or battery, switch off the product at the main switch.
- Ensure adequate ventilation during operation. Never cover the unit.
- Only use the unit with suitable, high-quality Li-Ion batteries of the type NP-F as well as V-mount batteries with max. 14.8 V.

Safety Instructions

- Do not use or store the unit at high temperatures or in closed rooms with direct sunlight and do not charge the batteries during this time. The product should not be used at ambient temperatures above 40° C.
- To charge the batteries, disconnect them from the unit. Only use the charger supplied with the product to charge the batteries. To charge the batteries, first connect the charger to the batteries to be charged and then to the mains.
- Do not open or damage the batteries, short-circuit them, bypass them or use them for any other purpose.
- Keep the batteries away from children and animals, open flames and liquids and do not expose them to temperatures higher than 50° C (122° F).
- Immediately remove the battery and, if necessary, the charging cable from the housing in the event of unusual noises or smells or smoke.

Attention!

- Never use the power cord as a carrying handle.
- Keep the product and accessories away from naked flames, hot surfaces and highly flammable materials.
- Lay the mains cable so that it does not pose a trip hazard.
- Do not bend the mains cable or lay it over sharp edges.

Caution!

Danger for children and persons with reduced physical, sensory or mental capabilities (e.g. partially disabled persons, elderly persons with reduced physical and mental capabilities) or lack of experience and know-how (e.g. older children).

- This product can be used by persons with reduced physical, sensory or mental capabilities or lack of experience and know-how if they have been given supervision or instruction concerning use of the product in a safe way and understand the potential hazards arising from its use. Children must not play with the product. The product must not be cleaned or cared for by children. Keep children under the age of eight away from the product and accessories.
- Do not insert objects into the product.
- Do not leave the product unattended during operation and charging.
- The appliance is not a toy. Keep the product, accessories and packaging materials away from children and animals to prevent accidents and suffocation.
- Do not film car, bus, bicycle, motorbike drivers or train drivers while driving with this product. The driver may be blinded and cause an accident. This also applies to persons or groups not listed if an accident could be caused by possible glare.
- Do not shine directly into the eyes of people or animals as this can cause retinal damage, impaired vision and even blindness.

Note: Only for lighting for photographic purposes. Not suitable for permanent room lighting.

- LUX 100 Bi-Color
- Reflector
- Power supply unit
- Cable
- Protective cap
- Diffusor ball
- User manual

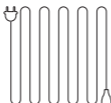
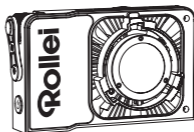

- | | |
|---|--------------------------------------|
| 1 On/off switch | 7 1/4" connection |
| 2 Setting button for wireless connection | 8 Brightness adjustment wheel |
| 3 LUX mount release button | 9 OLED screen |
| 4 COB LED | 10 Air inlet |
| 5 LUX-Mount | 11 Colour temperature wheel |
| 6 NFC detection area | 12 Battery connection* |
| | 13 USB-C port |
| | 14 DC connector |

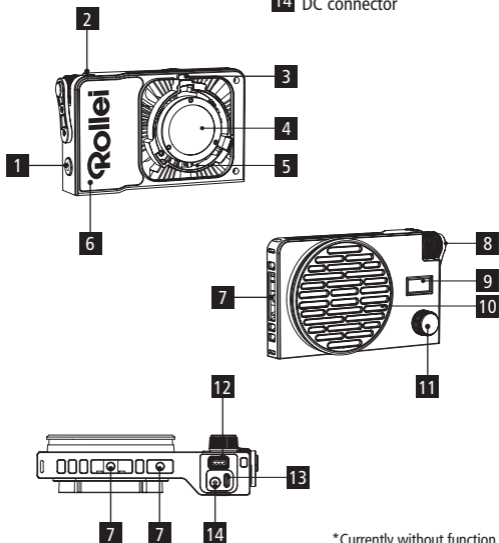

*Currently without function.

Structure and Possible Combinations Additional Equipment

Removing the protective cap

- Press the LUX mount release button [3] and turn the protective cap anti-clockwise to remove it.

Note: Make sure to remove the protective cover and the protective film before use.

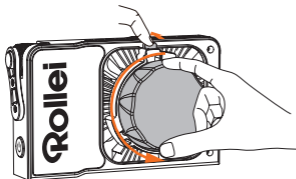

Fitting and removing the reflector

- Mounting the reflector: Align the reflector with the LUX mount [5] and turn the reflector clockwise until you hear a click and the reflector snaps into place.
- Removing the reflector: Press the LUX mount release button [3] and turn the reflector anti-clockwise to remove it.

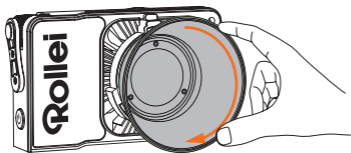

Structure and Possible Combinations Additional Equipment

Connecting the mains adapter or USB-C cable

- Connect the mains adapter to the DC connection [14].
Take care not to leave the mains adapter hanging in the air. Use the wire ring to attach the mains adapter to the lamp tripod.
- Connect a USB-C cable to the USB-C port [13] on the COB permanent light.
Note: Only use a USB power adapter with at least 100 W output power.

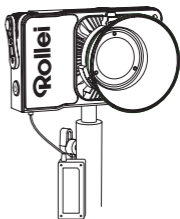

Connection LUX 99 Wh Battery Grip (optional)

- Attach the battery grip to the COB continuous light using the 1/4" connection.
- If you are supplying the light with power via the LUX 99Wh Battery Grip, use the D-Tap DC cable to connect the D-Tap connection of the battery and the DC connection [14] of the light.
- Do not use the USB-C connection [13] of the battery for the power supply.

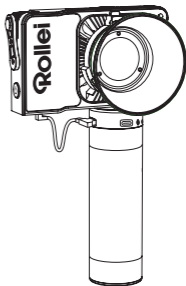

Operation



Remove the protective film: Before using the COB permanent light for the first time, remove the protective film from the device and the display.



Remove the protective cap: Remove the protective cap from the COB permanent light before each use, before switching on the device.

Follow these steps to ensure proper and safe use of the COB permanent light.

1. Switch on/off

- Switch on: Connect the device to the power source and then press and hold the on/off switch [1].
- Switch off: Long press the on/off switch [1] to switch off the device.

2. Wireless connection

- Briefly press the wireless connection setting button [2] to switch between 2.4GHz (remote control for Candela/Lux) and app.
- Press the button button for a long time to start the pairing to start pairing.

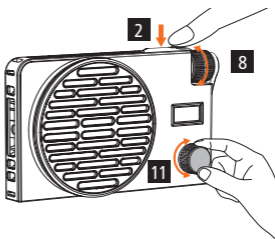

3. Adjusting the brightness

- Turn the brightness adjustment dial [8] to set the brightness between 0 and 100 %.
- Briefly press the brightness adjustment dial [8] to select a preset brightness (0 %, 25 %, 50 %, 75 %, 100 %).

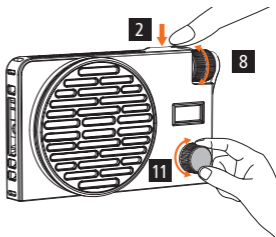
**4. Setting the colour temperature**

- Turn the colour temperature dial [11] to set the colour temperature between 2,700 and 6,500 K.
- Briefly press the colour temperature dial [11] to select the preset colour temperature (2,700 K, 3,200 K, 4,300 K, 5,600 K, 6,500 K).

5. Effect control/fan control

- Connect to the app to adjust the fan and effect settings.

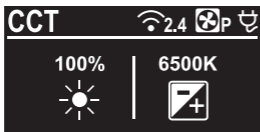
6. Description of the symbols

App connection status symbol



2.4 GHz control mode: Available for control via the remote control for Candela/Lux.



App control mode: Available for control via the Candela/Lux LED app.

Fan symbol



Intelligent mode (SMART): The COB continuous light adjusts the speed of the fan to an optimum working temperature according to the temperature measured inside the COB continuous light.



Full power (PERFORMANCE): The fan runs at maximum speed to ensure optimum performance (only available in the DC connection).



Quiet mode (QUIET): The fan runs at minimum speed to minimise the noise level. If the temperature inside the COB permanent light is too high, the COB permanent light switches off.

Error symbol



NTC error (COB temperature sensor error): If this symbol lights up, it indicates a problem with the temperature sensor of the COB continuous light. In this case, it is recommended that you contact customer service immediately.



Fan error: If this symbol appears, there is a problem with the fan. In this case, it is recommended that you contact customer service immediately.

36 Connect with the App

1. Download the Candela/Lux LED app directly from the App Store (iOS 9.0 or higher). For technical reasons, the app is currently only available for iOS.
2. Activate Bluetooth®* on your smartphone.
3. Switch on the LUX LED light.
4. Press and hold the wireless connection setting button [2] to activate Bluetooth®* and start pairing mode
5. Open the Candela/Lux LED app and create a new scene using the "+".

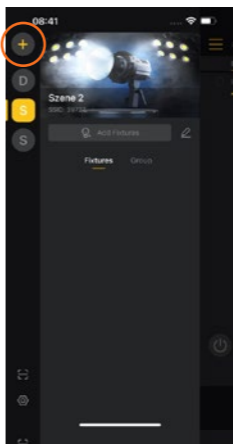

6. Click "Add Device", then click "New Device".

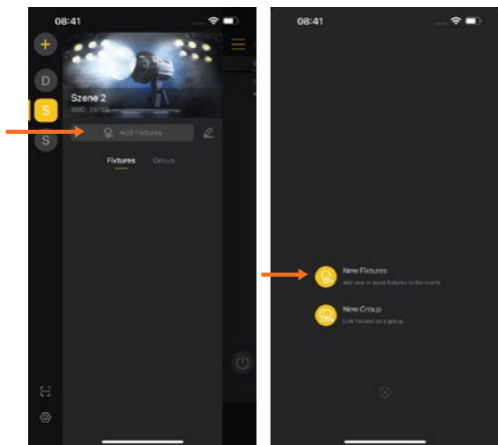

38 Connect with the App

7. Select the desired light and click on "Add to scene".

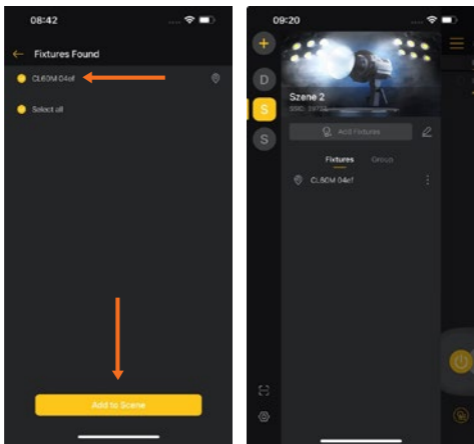

8. If a connection is not established immediately, select the device again as described in steps 6 and 7 and press the wireless connection setting button [2] on the device at the same time. Repeat this step until the devices are connected.

Connect with the App

You can download the app here:



You can find detailed instructions on how to connect to the app in our download centre.

Number of LEDs	1 (COB LED)
LED output	100,0 W
Energy efficiency class (EU 2017/1369)	G
EU energy efficiency class spectrum (EU 2017/1369)	A – G
Colour temperature	2,700 – 6,500 K
Colour rendering index (CRI)	97
Television Lighting Consistency Index (TLCI)	99
TN-30-18	Rf 94 / Rg 101
Power control	0 – 100 %, in 1 % or 10 % steps
Illuminance	Without reflector: 3,200 K, 0.5 m, 11,800 lx 4,500 K, 0.5 m, 13,000 lx 5,500 K, 0.5 m, 13,500 lx 3,200 K, 1 m, 3,010 lx 4,500 K, 1 m, 3,340 lx 5,500 K, 1 m, 3,450 lx 3,200 K, 1.5 m, 1,400 lx 4,500 K, 1.5 m, 1,550 lx 5,500 K, 1.5 m, 1,620 lx
Lighting effects	10
Lighting angle COB continuous light	120 °
Flicker-free	Up to 240 fps
Fan volume	28 dBA (100 % brightness, 1 m)
Frequency band	2.402 GHz – 2.480 GHz
Max. radiated transmitted power	10 dBm

Connections	DC connection, USB-C connection, 1/4" tripod connection
Power supply	Rollei AC/DC adapter for LUX 100 Bi-colour Power supply unit: Input 100 – 240V ~ 2.5 A 50 / 60 Hz Output: 24.0 V $\overline{=}$ 5.0 A LUX 99Wh Battery Grip (not included) Output USB-C: 100.0 W min.
Input power	24.0 V $\overline{=}$ 5.0 A
Nominal input power	120.0 W
Dimensions	15.7 x 4.3 x 9.3 cm
weight	345 g
What's in the box	COB permanent light, reflector, protective cap, mains adapter with cable (1.80 m), diffuser ball, operating instructions

We reserve the right to make changes to technical data and do not require prior notice.

*The Bluetooth® word mark and logos are registered trademarks of the Bluetooth SIG, Inc. and any use of such marks by Rollei is under licence. Other trademarks and trade names are the property of their respective owners.

**Dispose of the packaging according to its type.**

Use the local possibilities for collecting paper, cardboard and other materials (applicable in the European Union and other European countries with systems for the separate collection of recyclable materials).

**Devices that are marked with this symbol must not be disposed of with household waste!**

You are legally obliged to dispose of old devices separately from to dispose of household waste. Information on collection points that accept old appliances free of charge can be obtained from your local authority or town council.

Rollei GmbH & Co. KG hereby declares that the radio equipment type "Rollei LUX 100 Bi-Color" is in compliance with Directive 2014/53/EU.

The full text of the EU declaration of conformity is available at the following internet address:
www.rollei.com/egk/lux100bi-color



Rollei GmbH & Co. KG
In de Tarpen 42
D-22848 Norderstedt
Germany

Rollei

Rollei GmbH & Co. KG
In de Tarpen 42
D-22848 Norderstedt

Service Hotline:
+49 40 270750277

 /rollei.foto.de

 @rollei_de

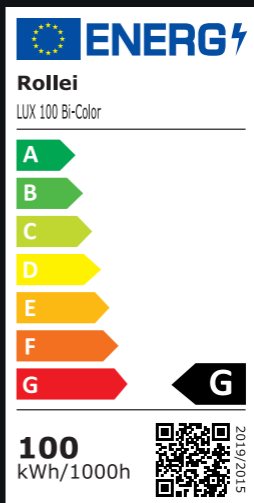

 **ENERGY**

Rollei
LUX 100 Bi-Color

A
B
C
D
E
F
G

G

100
kWh/1000h



2019/2015

Item No.: 20182

www.rollei.de