

## Interchangeable Lens

Bedienungsanleitung  
Gebruiksaanwijzing  
Bruksanvisning  
Istruzioni per l'uso  
Manual de instruções

G

E 16-55mm  
F2.8 G

E-mount

α

SEL1655G



4741180110

<https://www.sony.net/>

©2019 Sony Corporation  
Printed in China

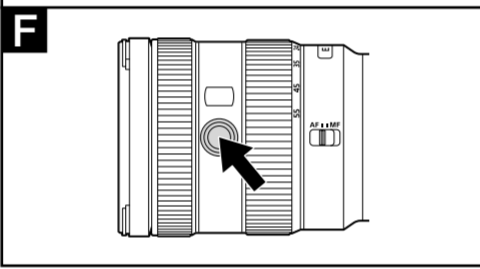
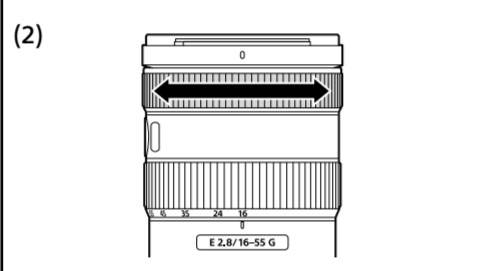
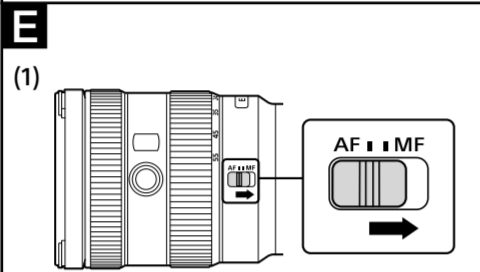
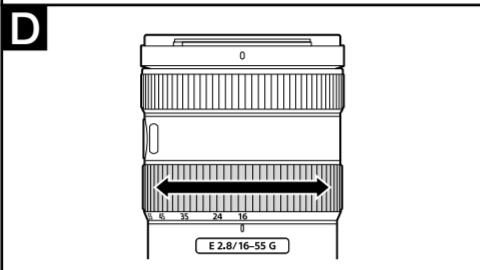
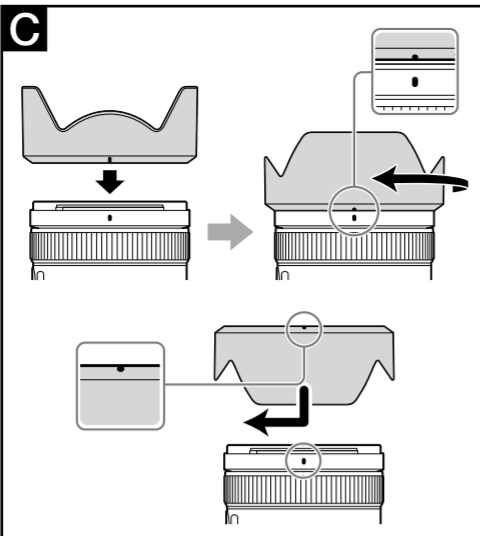
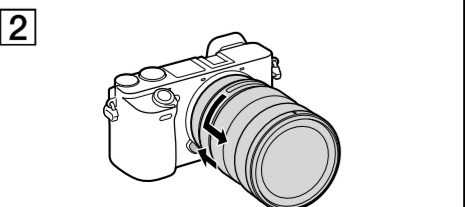
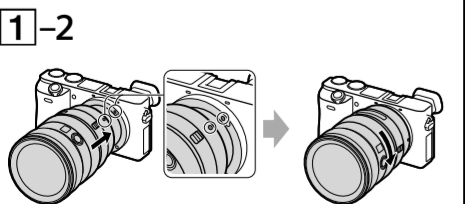
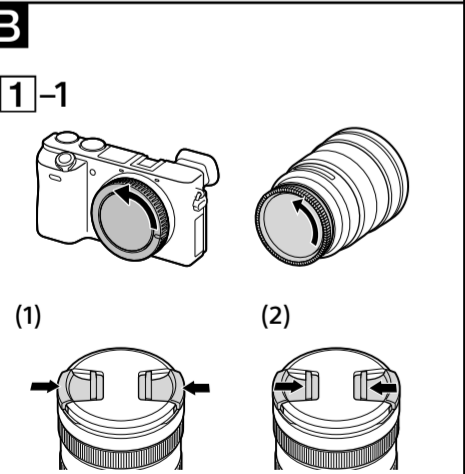
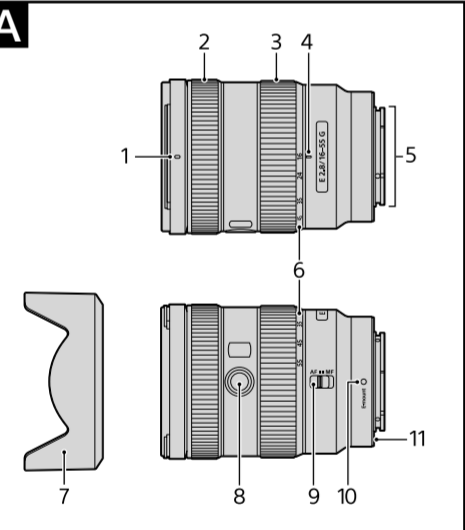

## Deutsch

Diese Anleitung beschreibt die Verwendung von Objektiven. Gemeinsame Vorsichtsmaßnahmen für alle Objektive finden sich in den getrennten „Sicherheitsmaßnahmen beim Gebrauch“. Lesen Sie immer beide Dokumente, bevor Sie Ihr Objektiv verwenden.

Dieses Objektiv ist für Kameras nach dem Sony α Kamerasystem mit E-Bajonett gedacht. Sie können es nicht mit Kameras mit A-Bajonett verwenden.

Für weitere Informationen zur Kompatibilität besuchen Sie die Website von Sony für Ihr Gebiet oder wenden Sie sich an Ihren Sony-Fachhändler oder die nächstliegende autorisierte Kundendienstvertretung von Sony.

## Hinweise zur Verwendung

- Lassen Sie das Objektiv nicht in der Sonne oder unter einer hellen Lichtquelle liegen. Andernfalls kann es zu einer internen Fehlfunktion von Kameragehäuse oder Objektiv kommen und aufgrund der Lichtfokussierung durch das Objektiv kann Rauch austreten und es besteht Feuergefahr. Wenn Sie das Objektiv doch einmal im Sonnenlicht liegen lassen müssen, bringen Sie unbedingt die Objektivschutzkappen an.
- Bei Aufnahmen im Gegenlicht halten Sie die Sonne immer aus dem Bild. Andernfalls können Sonnenstrahlen auf den Brennpunkt in der Kamera konzentriert werden und Rauch oder Brände verursachen. Auch wenn die Sonne nur leicht ausserhalb des Bildwinkels ist, können Rauch oder Brände verursacht werden.
- Beim Tragen einer Kamera mit angebrachtem Objektiv halten Sie immer sowohl die Kamera als auch das Objektiv fest.
- Halten Sie nicht den Teil des Objektivs, der beim Zoomen herausragt.
- Dieses Objektiv ist nicht wasserfest, obwohl es im Hinblick auf Staub- und Spritzfestigkeit konstruiert ist. Bei Verwendung im Regen usw. halten Sie Wassertropfen vom Objektiv fern.

## Vorsichtsmaßnahmen zur Verwendung eines Blitzgeräts

- Sie können nicht einen in der Kamera eingebauten Blitz mit diesem Objektiv verwenden. Verwenden Sie einen externen Blitz (getrennt erhältlich)
- Bei bestimmten Kombinationen von Objektiv und Blitz kann das Objektiv das Licht vom Blitz teilweise abdecken und einen Schatten unten im Bild verursachen. Passen Sie in solch einem Fall die Brennweite oder den Aufnahmeabstand vor der Aufnahme an.

## Vignettierung

- Bei Verwendung des Objektivs können die Ecken des Bildschirms dunkler als die Mitte werden. Zur Verringerung dieses Phänomens (das als Vignettierung bezeichnet wird), schließen Sie die Blende um 1 bis 2 Stellen.

## A Identifikation der Teile

- Gegenlichtblendenindex
- Fokussierring
- Zoomring
- Brennweitenindex
- Objektivkontakte\*
- Brennweitskala
- Gegenlichtblende
- Fokussierperltaste
- Fokussierung-Modus
- Ansetzindex
- Objektivfassung-Gummiring

\* Berühren Sie nicht die Objektivkontakte.

## B Anbringen und Abnehmen des Objektivs

## Zum Anbringen des Objektivs (Siehe Abbildung B-1.)

- Entfernen Sie die hinteren und vorderen Objektivdeckel und den Kameragehäusedeckel.
  - Sie können den vorderen Objektivdeckel auf zwei Weisen (1) und (2) anbringen/abnehmen. Wenn Sie den Objektivdeckel bei angebrachter Gegenlichtblende anbringen/abnehmen, verwenden Sie das Verfahren (2).
- Richten Sie den weißen Index am Objektivtubus mit dem weißen Index an der Kamera (Ansetzindex) aus, setzen Sie dann das Objektiv in die Kamerafassung und drehen im Uhrzeigersinn, bis es einrastet.
  - Drücken Sie nicht die Objektivlösetaste an der Kamera beim Anbringen des Objektivs.
  - Bringen Sie das Objektiv nicht schräge an.

## Zum Abnehmen des Objektivs (Siehe Abbildung B-2.)

Während Sie die Objektivfreigabetaste an der Kamera gedrückt halten, drehen Sie das Objektiv gegen den Uhrzeigersinn bis zum Anschlag und nehmen es dann ab.

## C Anbringen der Gegenlichtblende

Wir empfehlen, eine Gegenlichtblende zu verwenden, um Streulicht zu verringern und optimale Bildqualität sicherzustellen. Richten Sie die rote Linie an der Gegenlichtblende mit der roten Linie auf dem Objektiv (Gegenlichtblendenindex) aus, setzen Sie die Gegenlichtblende in die Objektivfassung und drehen Sie sie im Uhrzeigersinn, bis der rote Punkt an der Gegenlichtblende mit der roten Linie am Objektiv ausgerichtet ist, und die Gegenlichtblende rastet ein.

- Wenn Sie die Gegenlichtblende nicht drehen, bis sie einrastet, kann ihr Schatten in aufgenommenen Bildern erscheinen.
- Bei Verwendung eines externen Blitzgeräts (getrennt erhältlich) nehmen Sie die Gegenlichtblende ab, um Blockieren des Blitzlichts zu vermeiden.
- Beim Lagern setzen Sie die Gegenlichtblende rückwärts auf das Objektiv.

## D Zoomen

Drehen Sie den Zoomring auf die gewünschte Brennweite.

## E Fokussieren

- Der Schalter für Fokussiermodus dieses Objektivs arbeitet bei bestimmten Kameramodellen nicht. Für weitere Informationen zur Kompatibilität besuchen Sie die Website von Sony für Ihr Gebiet oder wenden Sie sich an Ihren Sony-Fachhändler oder die nächstliegende autorisierte Kundendienstvertretung von Sony.

## Zum Umschalten von AF (Autofokus) / MF (manuell Fokussieren)

Der Fokussiermodus kann am Objektiv zwischen AF und MF umgeschaltet werden. Für AF-Fotografie müssen sowohl die Kamera als auch das Objektiv auf AF gestellt sein. Für MF-Fotografie müssen entweder die Kamera oder das Objektiv oder beide Teile auf MF gestellt sein.

**Zum Einstellen des Fokussiermodus auf dem Objektiv**  
Schieben Sie den Schalter für Fokussiermodus auf den geeigneten Modus, AF oder MF (1).

- Siehe Anleitungen der Kamera zur Einstellung des Fokussiermodus der Kamera.
- Im Modus MF drehen Sie den Fokussiering zum Justieren des Fokus (2), während Sie durch den Sucher usw. blicken.

## Zur Verwendung einer Kamera mit einer AF/MF-Steuertaste

- Indem Sie die AF/MF-Steuertaste im AF-Betrieb drücken, können Sie kurzzeitig auf MF umschalten.
- Drücken Sie die AF/MF-Steuertaste im MF-Betrieb, um kurzzeitig auf AF umzuschalten, wenn das Objektiv auf AF gestellt ist und die Kamera auf MF.

## F Verwendung der Fokussperrtasten

- Die Fokussperrtaste dieses Objektivs arbeitet bei bestimmten Kameramodellen nicht. Für weitere Informationen zur Kompatibilität besuchen Sie die Website von Sony für Ihr Gebiet oder wenden Sie sich an Ihren Sony-Fachhändler oder die nächstliegende autorisierte Kundendienstvertretung von Sony.

Drücken Sie die Fokussperrtaste in AF, um AF abzubrechen. Die Fokussierung ist fest eingestellt, und Sie können den Auslöser bei der festen Fokussierung betätigen. Lassen Sie die Fokussperrtaste los, während Sie die Auslöser-Taste halb drücken, um AF erneut zu starten.

## Technische Daten

Produktname (Modellname)	E 16-55mm F2.8 G (SEL1655G)
Brennweite (mm)	16-55
Entsprechend 35 mm Brennweite*1 (mm)	24-82,5
Objektivgruppen-Elemente	12-17
Blickwinkel*2	83°-29°
Minimalfokuss*3 (m)	0,33
Max. Vergrößerung (X)	0,2
Minimale Blende	f/22
Filterdurchmesser (mm)	67
Abmessungen (Maximaldurchmesser × Höhe) (Ca., mm)	73 × 100
Gewicht (Ca., g)	494
SteadyShot	Nein

- \*1 Der Wert für die entsprechende Kleinbildkamera-Brennweite, wenn auf einer Digitalkamera mit Wechselobjektiv angebracht, die mit einem Bildsensor im Format APS-C ausgestattet sind.
- \*2 Der Blickwinkel ist der Wert für Digitalkameras mit Wechselobjektiv, die mit einem Bildsensor im Format APS-C ausgestattet sind.
- \*3 Der minimale Fokus ist der Abstand zwischen Bildsensor und Motiv.
- Je nach dem Objektivmechanismus kann sich die Brennweite mit dem Aufnahmeabstand leicht ändern. Die angegebenen Brennweiten gehen davon aus, dass das Objektiv auf Unendlich gestellt ist.

Mitgeliefertes Zubehör (Die Zahl in Klammern gibt die Anzahl der Teile an.)  
Objektiv (1), vorderer Objektivdeckel (1), hinterer Objektivdeckel (1), Gegenlichtblende (1), Objektivtasche (1), Anleitungen

Änderungen bei Design und technischen Daten bleiben ohne vorherige Ankündigung vorbehalten.

α und G sind Warenzeichen der Sony Corporation.

## Nederlands

In deze handleiding vindt u informatie over het gebruik van lenzen. Voorzorgsmaatregelen die gelden voor alle lenzen, zoals opmerkingen bij het gebruik, vindt u in het afzonderlijke document "Voorzorgsmaatregelen vóór gebruik". Lees beide documenten door voordat u de lens gebruikt.

Deze lens is ontworpen voor Sony α-camerasysteem camera's met montagestuk E. U kunt de lens niet gebruiken op camera's met montagestuk A.

Voor meer informatie over compatibiliteit, bezoek u de website van Sony in uw gebied, of neemt u contact op met uw Sony-dealer, of plaatselijk bevoegde servicefaciliteit van Sony.

## Opmerkingen voor het gebruik

- Laat de lens niet liggen op een plaats waar deze wordt blootgesteld aan de zon of een heldere lichtbron. Hierdoor kan er een interne storing in de camera en de lens optreden, of kan er rookontwikkeling of brand ontstaan doordat het licht in het brandpunt samenkomt. Als het toch nodig is dat u de lens in zonlicht laat liggen, moet u de lensdoppen bevestigen.
- Wanneer u tegen de zon in fotografeert, moet u de zon volledig buiten beeld houden. Doet u dit niet, dan worden de zonnestralen geconcentreerd in het brandpunt binnenin de camera, wat zal leiden tot rookontwikkeling of brand. Ook als de zon maar net buiten beeld gehouden wordt, kan er rookontwikkeling of brand ontstaan.
- Als u de camera draagt terwijl de lens is bevestigd, dient u zowel de camera als lens stevig vast te houden.
- Houd onderdelen van de lens die uitsteken tijdens het in-/uitzoomen niet vast.
- Deze lens is niet waterbestendig, hoewel hij wel is ontworpen voor stofbestendigheid en spatbestendigheid. Houd waterdruppels uit de buurt van de lens in geval van regen etc.

## Voorzorgsmaatregelen voor het gebruik van de flitser

- U kunt bij deze lens geen ingebouwde cameraflitser gebruiken. Gebruik een externe flitser (apart verkocht).
- Bij bepaalde combinaties van lens/flitser kan de lens het licht van de flitser gedeeltelijk blokkeren, waardoor een schaduw aan de onderkant van het beeld ontstaat. Pas in een dergelijk geval de scherpstelfstand of de opname-afstand aan voor u de opname maakt.

## Vignetteren

- Wanneer u de lens gebruikt, worden de hoeken van het scherm donkerder dan het midden. U kunt dit verschijnsel (dat vignetteren wordt genoemd) beperken door het diafragma 1 tot 2 stops te sluiten.

## A Vaststellen van de onderdelen

- Markering voor zonnekap
- Scherpstelling
- Zoomring
- Markeringen voor brandpuntsafstand
- Contactpunten van de lens\*
- Schaal voor brandpuntsafstand
- Zonnekap
- Scherphoudknop
- Scherphoudschakelaar
- Montagemarkering
- Rubberen lensmontagering

\* Raak de contactpunten van de lens niet aan.

## B De lens bevestigen/verwijderen

## De lens bevestigen (zie afbeelding B-1.)

- Verwijder de voorste en achterste lensdoppen en de dop van de camera.
  - U kunt de voorste lensdop op twee manieren, (1) en (2), bevestigen/verwijderen. Wanneer u de lensdop bevestigt/verwijdert terwijl de zonnekap is bevestigd, gebruikt u methode (2).
- Lijn de witte markering op de lenscilinder uit met de witte markering op de camera (montagemarkeringen). Plaats vervolgens de lens in de lensfitting van de camera en draai de lens rechtsonm tot deze vastklikt.
  - Druk niet op de lensontgrendelingsknop op de camera terwijl u de lens bevestigt.
  - Bevestig de lens niet in een hoek.

## De lens verwijderen (zie afbeelding B-2.)

Terwijl u de lensontgrendelingsknop op de camera ingedrukt houdt, draait u de lens zo ver mogelijk linksom tot deze stopt. Vervolgens verwijdt u de lens.

## C De zonnekap bevestigen

U kunt het beste een zonnekap gebruiken om lichtvlekken te voorkomen en voor een optimale beeldkwaliteit te zorgen.

Lijn de rode lijn op de zonnekap uit met de rode lijn op de lens (markeringen voor zonnekap). Plaats de zonnekap op de fitting van de lens en draai de kap rechtsonm tot deze op zijn plaats klikt en de rode punt op de zonnekap is uitgelijnd met de rode lijn op de lens.

- Indien u de zonnekap niet draait tot deze op zijn plaats klikt, kan de schaduw ervan verschijnen in opgenomen beelden.
- Als u een externe flitser (los verkrijgbaar) gebruikt, moet u de zonnekap verwijderen om te voorkomen dat het licht van de flitser wordt geblokkeerd.
- Wanneer u de lens obergpt, plaatst u de zonnekap omgekeerd op de lens.

## D In-/uitzoomen

Draai de zoomring tot de gewenste brandpuntsafstand wordt bereikt.

## E Scherpstellen

- De scherpstelmodusschakelaar van deze lens werkt niet bij sommige cameramodellen. Voor meer informatie over compatibiliteit, bezoek u de website van Sony in uw gebied, of neemt u contact op met uw Sony-dealer, of plaatselijk bevoegde servicefaciliteit van Sony.

## Omschakelen tussen AF (automatisch scherpstellen) en MF (handmatig scherpstellen)

De scherpstelmodus kan worden geschakeld tussen AF en MF op de lens. Voor AF-fotografie dienen zowel de camera als de lens te worden ingesteld op AF. Voor MF-fotografie dienen zowel de camera als de lens te worden ingesteld op MF.

## Scherpstellen instellen op de lens Schuif de scherpstelmodusschakelaar naar de juiste stand, AF of MF (1).

- Raadpleeg de gebruiksaanwijzingen van de camera om de scherpstelmodus van de camera in te stellen.
- In MF, draai aan de scherpstelling om het scherpstellen af te stellen (2) terwijl u door de beeldzoeker kijkt, etc.

## Een camera uitgerust met een AF/MF-bediensknop gebruiken

- Door te drukken op de AF/MF-bediensknop tijdens AF-werking kunt u tijdelijk overschakelen naar MF.
- Door te drukken op de AF/MF-bediensknop tijdens MF-werking kunt u tijdelijk overschakelen naar AF als de lens is ingesteld op AF en de camera op MF.

## F De Scherphoudknoppen gebruiken

- De scherphoudknop van deze lens werkt niet bij sommige cameramodellen. Voor meer informatie over compatibiliteit, bezoek u de website van Sony in uw gebied, of neemt u contact op met uw Sony-dealer, of plaatselijk bevoegde servicefaciliteit van Sony.

Druk op de scherphoudknop in AF om AF te annuleren. Het scherpstellen is vastgezet en u kunt de sluitser ontspannen op de vastgezette scherpstelling. Laat de scherphoudknop los terwijl u de sluiterknop halverwege ingedrukt houdt om AF opnieuw te starten.

## Technische gegevens

Productnaam (Modelnaam)	E 16-55mm F2.8 G (SEL1655G)
Brandpuntsafstand (mm)	16-55
Gelijkwaardig 35mm-formaat brandpuntsafstand*1 (mm)	24-82,5
Lensgroenelementen	12-17
Kijkhoek*2	83°-29°
Minimale scherpstelling*3 (m)	0,33
Maximale vergroting (X)	0,2
Minimaal diafragma	f/22
Filterdoorsnede (mm)	67
Afmetingen (maximale doorsnede × hoogte) (Ongeveer, mm)	73 × 100
Gewicht (Ongeveer, g)	494
SteadyShot	Nee

- \*1 Dit is gelijk aan een brandpuntsafstand van een 35mm-formaat wanneer deze is gemonteerd op een digitale camera met verwisselbare lens uitgerust met een APS-C formaat beeldsensor.
- \*2 De beeldhoek is de waarde voor digitale camera's met verwisselbare lens uitgerust met een APS-C-formaat beeldsensor.
- \*3 Minimale scherpstelling is de afstand van de beeldsensor tot het onderwerp.
- Afhankelijk van het lensmechanisme, kan de brandpuntsafstand wijzigen bij elke verandering van de opnameafstand. De hierboven gegeven brandpuntsafstand gaat ervan uit dat de lens is scherpgesteld op oneindig.

Bijgeleverd toebehoren (Het getal tussen haakjes geeft het aantal onderdelen aan.)  
Lens (1), Voorste lensdop (1), Achterste lensdop (1), Zonnekap (1), Lenstas (1), Handleiding en documentatie

Wijzigingen in ontwerp en technische gegevens voorbehouden, zonder kennisgeving.

α en G zijn handelsmerken van Sony Corporation.

## Svenska

Den här bruksanvisningen förklarar hur man använder objektiven. I det separata "Försiktighetsåtgärder innan användning" hittar du information om allmänna försiktighetsåtgärder när gäller objektiv. Läs igenom båda dokumenten innan du använder objektivet.

Det här objektivet är avsett för kameror med E-fattning inom Sony α-kamerasystem. Du kan inte använda det på kameror med A-fattning.

För ytterligare information om kompatibilitet, besök webbplatsen för Sony i ditt område, eller kontakta din återförsäljare för Sony eller närmaste auktoriserade serviceverkstad för Sony.

## Anmärkningar gällande bruk

- Lämna inte objektivet i direkt solljus eller i skarp belysning. Det kan skada kamerahuset och objektivet, och det kan också orsaka rök eller brand om ljuset råkar fokuseras på ett brännbart föremål i närheten. Om du absolut måste lämna objektivet i solen bör du sätta på objektivskydden.
- När du fotograferar mot solen, håll solen helt ur bildvinkeln. I annat fall kan solstrålar koncentreras i brännpunkten inne i kameran och orsaka rök eller brand. Att hålla solen något ur bildvinkeln kan också orsaka rök eller brand.
- Greppa alltid både kameran och objektivet stadigt, när du bär en kamera med objektivt monterat.
- Greppa aldrig den del av objektivt som skjuts ut vid zooming.
- Det här objektivet är konstruerat med avsikt att vara dammsäkert och stänksäkert, men det är inte vattentätt. Om det används i regnet etc., se till att det inte kommer vattendroppar på objektivt.
- Att tänka på vid användning av blix
- Det går inte att använda kamerans inbyggda blix med det här objektivet. Använd en extern blix (såjs separat).
- Med vissa kombinationer av objektiv och blix, kan det hända att objektivt delvis blockerar blixljuset, vilket resulterar i skuggbildning nedtill på bilderna. Justera i så fall brännvidden eller fotograferingsavståndet före fotografering.

## Vinjettering

När du använder objektivt, blir skärmens hörn mörkare än mitten. För att reducera det här fenomenet (som kallas vinjettering), minska bländaren med 1 till 2 steg.

## A Delarnas namn och placering

- Märke för motljusskydd
- Fokusering
- Zoomningsring
- Brännviddsindex
- Objektivets kontakter\*
- Brännviddsskala
- Motljusskydd
- Fokusållknapp
- Fokuslagesomkopplare
- Monteringsmärke
- Objektivfattningens gummiring

\* Vidrör inte objektivets kontakter.

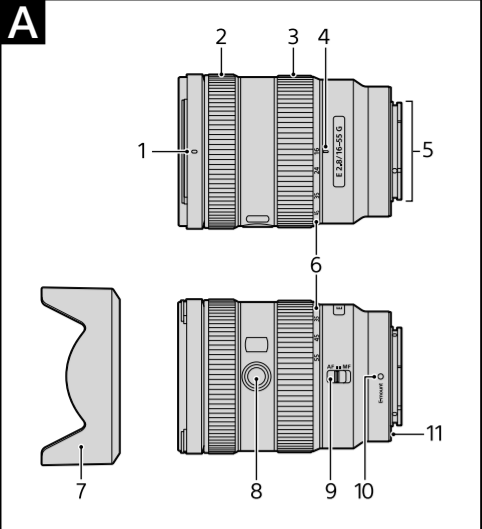

## B

### 1-1

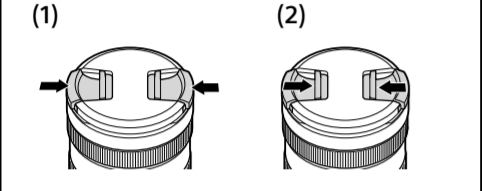
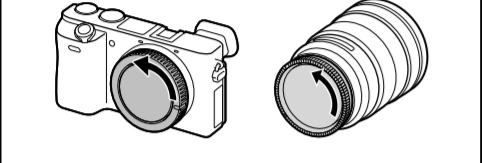

### 1-2

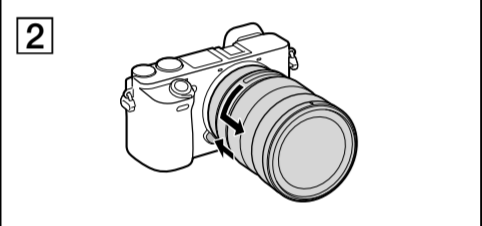
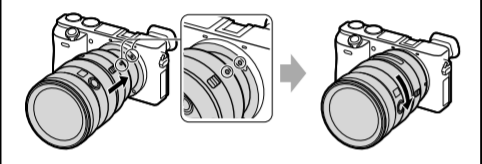

## C

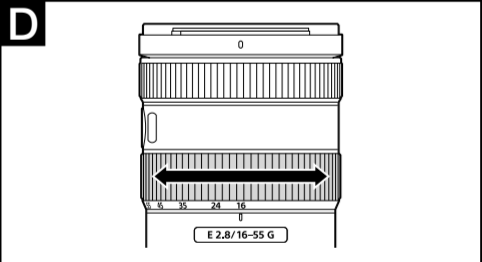
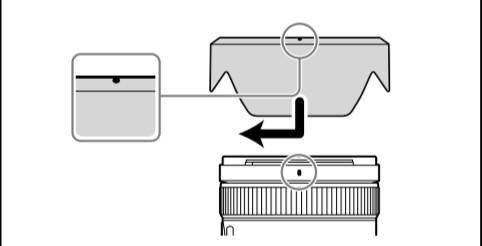
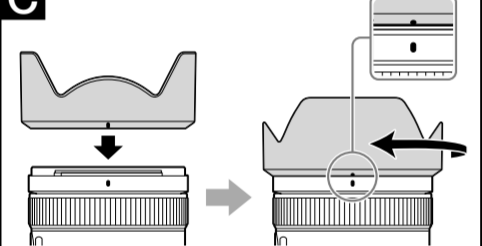

## E

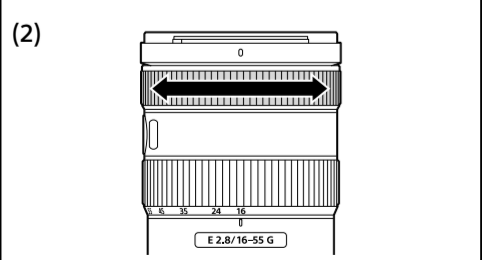
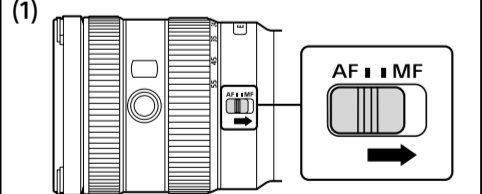

## F

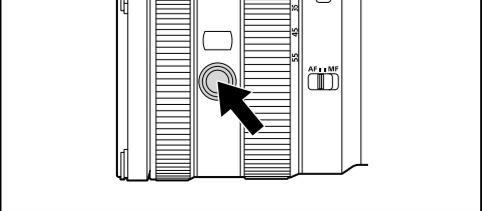

### Svenska

(Fortsättning från andra sidan)

### B Montera och ta av objektivet

#### Montera objektivet

(Se illustration **B-1**.)

- Ta bort det bakre och det främre objektivskyddet samt kamerahuskyddet.
  - Du kan sätta på/ta av det främre objektivlocket på två sätt, (1) och (2). När du sätter på/tar av objektivlocket med motjusskyddet monterat, använder du metod (2).

- Passa in det vita märket på objektivcylindern mot det vita märket på kameran (monteringsmärket), skjut sedan in objektivet i kamerafatningen och vrid det medurs tills det låses fast.
  - Tryck inte in objektivets låsspärr på kameran när du monterar objektivet.
  - Montera inte objektivet snett.

### Ta bort objektivet

(Se illustration **B-2**.)

Medan du håller objektivets låsspärr på kameran intryckt, vrid du objektivet moturs så långt det går och tar sedan av objektivet.

### C Montera motjusskyddet

Du rekommenderas att använda motjusskyddet för att slippa onödiga reflexer och få bästa möjliga bildkvalitet.

Passa in den röda linjen på motjusskyddet mot den röda linjen på objektivet (märke för motjusskydd), skjut sedan in motjusskyddet i fästet på objektivet och vrid det medurs tills det klickar på plats och den röda punkten på motjusskyddet är inpassad mot den röda linjen på objektivet.

- Om du inte vrider motjusskyddet tills det klickar på plats, kan det bli en skugga från det på bilderna.
- När du använder en extern blix (säljs separat), tar du bort motjusskyddet för att undvika att det blockerar blixljuset.
- Vid förvaring vänder du motjusskyddet och placerar det bakvänt på objektivet.

### D Zoomning

Vrid zoomningsringen till önskad brännvidd.

### E Fokusering

- Fokuslägesomkopplaren på detta objektiv fungerar inte med vissa kameramodeller. För ytterligare information om kompatibilitet, besök webbplatsen för Sony i ditt område, eller kontakta din återförsäljare för Sony eller närmaste auktoriserade serviceverkstad för Sony.

### Växla mellan AF (autofokus)/ MF (manuell fokus)

Fokusläget kan växlas mellan AF och MF på objektivet.

För AF-fotografering ställer du både kameran och objektivet på AF. För MF-fotografering ställer du antingen kameran eller objektivet, eller båda, på MF.

### Välja fokusläge på objektivet

- Se handledningen för kameran för att välja fokusläge på kameran.
- I MF-läget vrider du på fokusringen för att ställa in fokus (2) samtidigt som du tittar genom sökaren etc.

### Använda en kamera utrustad med en AF/MF-kontrollknapp

- Genom att trycka på AF/MF-kontrollknappen då AF används, kan du tillfälligt växla till MF.
- Genom att trycka på AF/MF-kontrollknappen då MF används, är det möjligt att växla till AF om objektivet är inställt på AF och kameran på MF.

### F Använda fokushållknappen

- Fokushållknappen på detta objektiv fungerar inte med vissa kameramodeller.

För ytterligare information om kompatibilitet, besök webbplatsen för Sony i ditt område, eller kontakta din återförsäljare för Sony eller närmaste auktoriserade serviceverkstad för Sony.

Tryck på fokushållknappen i AF-läge för att avbryta AF. Fokus låses och du kan utlösa slutaren på den inställda skärpan. Släpp upp fokuskåsknappen samtidigt som du håller avtryckaren halvvägs nedtryckt för att starta AF igen.

### Specifikationer

Produktnamn	E 16-55mm F2.8 G
(Modellnamn)	(SEL1655G)
Brännvidd (mm)	16-55
Motsvarande 35 mm brännvidd*1 (mm)	24–82,5
Objektivgrupper/-element	12-17
Bildvinkel*2	83°-29°
Minsta fokus*3 (m)	0,33
Maximal förstoring (X)	0,2
Minsta bländare	f/22
Filterdiameter (mm)	67
Storlek (maximal diameter x höjd) (Ca., mm)	73 x 100
Vikt (Ca., g)	494
SteadyShot	Nej

<sup>[1]</sup> Detta är den motsvarande brännvidden i 35mm-format när objektivet är monterat på en digitalkamera med utbyttbart objektiv med en bildsensor av APS-C-storlek.

<sup>[2]</sup> Bildvinkel är värdet för digitalkameror med utbyttbart objektiv med en bildsensor av APS-C-storlek.

<sup>[3]</sup> Minsta fokus är avståndet från bildsensorn till motivet.

<sup>[4]</sup> Beroende på objektivmekanismen, kan brännvidden ändras vid ändring av fotograferingsavståndet. Brännvidderna som anges ovan förutsätter att objektivet har fokus inställt på oändlighet.

Inkluderade artiklar (Siffran inom parentes anger antalet delar.)
Objektiv (1), Främre objektivlock (1), Bakre objektivlock (1), Motjusskydd (1), Objektivväska (1), Uppsättning tryckt dokumentation

Utförande och specifikationer kan ändras utan föregående meddelande.

**α** och **G** är varumärken som tillhör Sony Corporation.

### Italiano

<p>Nel presente manuale sono contenute le istruzioni per l'uso degli obiettivi. Nel documento separato "Precauzioni per l'uso" sono descritte le precauzioni comuni a tutti gli obiettivi, quali le note sull'uso. Prima di utilizzare l'obiettivo, leggere entrambi i documenti.</p>
---

Il presente obiettivo è progettato per le fotocamere Sony α con Montaggio E. Non è possibile utilizzarlo su fotocamere con Montaggio A.

Per ulteriori informazioni sulla compatibilità, visitare il sito web di Sony del proprio Paese oppure rivolgersi al proprio rivenditore Sony o al centro di assistenza locale autorizzato di Sony.

### Note sull'uso

- Non esporre l'obiettivo alla luce solare diretta o ad altre sorgenti luminose intense. A causa dell'effetto della concentrazione della luce, potrebbero verificarsi problemi di funzionamento interni della fotocamera e dell'obiettivo, fumo o incendi. Qualora fosse necessario lasciare l'obiettivo in luoghi soggetti a luce solare, assicurarsi di applicare l'apposito copriobiettivo.
- Quando si scatta con il sole di fronte, fare in modo che il sole sia completamente al di fuori dell'angolo di visualizzazione. In caso contrario i raggi solari potrebbero concentrarsi su un punto focale all'interno della fotocamera e causare fumo o incendi. Il sole può causare fumo o incendi anche se è appena al di fuori dell'angolo di visualizzazione.
- Quando si trasporta una fotocamera a cui è applicato l'obiettivo, afferrare sempre saldamente la fotocamera e l'obiettivo.
- Non tenere la fotocamera afferrando la parte dell'obiettivo che fuoriesce durante lo zoom.
- Questo obiettivo non è impermeabile anche se è stato progettato per resistere alla polvere e agli spruzzi d'acqua. In caso di utilizzo in condizioni di pioggia, tenere l'obiettivo al riparo dalle gocce d'acqua.

- Con questo obiettivo non è possibile utilizzare un flash incorporato nella fotocamera. Utilizzare un flash esterno (venduto separatamente).
- Con determinate combinazioni di obiettivo e flash, è possibile che l'obiettivo ostruisca parzialmente la luce del flash, producendo un'ombra nella parte inferiore dell'immagine. In tal caso, regolare la lunghezza focale o la distanza di ripresa prima di iniziare a riprendere.

**Vignettatura**

- Quando si usa l'obiettivo, gli angoli dello schermo diventano più scuri rispetto alla parte centrale. Per ridurre questo fenomeno (denominato vignettatura) ridurre l'apertura di 1 o 2 valori.

### A Identificazione delle parti

- Indicazione del paraluce per obiettivo
- Anello per la messa a fuoco
- Anello dello zoom
- Indicazione della lunghezza focale
- Contatti dell'obiettivo\*
- Scala della lunghezza focale
- Paraluce per obiettivo
- Tasto di blocco della messa a fuoco
- Interruttore di selezione del modo della messa a fuoco
- Indicazione di montaggio
- Anello di gomma del montaggio dell'obiettivo

\* Non toccare i contatti dell'obiettivo.

### B Applicazione/rimozione dell'obiettivo

#### Per applicare l'obiettivo

- Rimuovere i copriobiettivi posteriore e anteriore e il cappuccio del corpo della fotocamera.**
  - Per applicare/rimuovere il copri-obiettivo anteriore , sono disponibili i metodi (1) e (2). Per applicare/rimuovere il copriobiettivo quando è installato il paraluce per obiettivo utilizzare il metodo (2).

- Allineare l'indicazione bianca sul cilindro dell'obiettivo con l'indicazione bianca sulla fotocamera (indicazione di montaggio), quindi inserire l'obiettivo nell'attacco della fotocamera e ruotarlo in senso orario fino a quando non si blocca in posizione.
  - Durante l'installazione dell'obiettivo, assicurarsi di non premere il relativo tasto di rilascio sulla fotocamera.
  - Non installare l'obiettivo in una posizione inclinata.

### Per rimuovere l'obiettivo

(vedere l'illustrazione **B-1**.)

Tenendo premuto il tasto di rilascio sulla fotocamera, ruotare l'obiettivo in senso antiorario fino a quando non si arresta, quindi rimuoverlo.

#### C Applicazione del paraluce per obiettivo

Si consiglia di utilizzare un paraluce per obiettivo per ridurre i riflessi e assicurare la massima qualità delle immagini.

**Allineare la riga rossa sul paraluce per obiettivo con la riga rossa sull'obiettivo (indicazione del paraluce per obiettivo), quindi inserire il paraluce per obiettivo nell'attacco dell'obiettivo e ruotarlo in senso orario fino a quando si blocca in posizione e il punto rosso sul paraluce per obiettivo è allineato con la riga rossa sull'obiettivo.**

- Se non si ruota il paraluce per obiettivo fino a farlo scattare in sede l'ombra potrebbe apparire nelle immagini registrate.
- Se si utilizza un flash esterno (venduto separatamente), rimuovere il paraluce per obiettivo per evitare di ostruire la luce del flash.
- Per riparlo, applicare il paraluce per obiettivo sull'obiettivo al contrario.

### D Uso dello zoom

Ruotare l'anello di regolazione dello zoom fino alla lunghezza focale desiderata.

### E Messa a fuoco

- L'interruttore di selezione del modo della messa a fuoco dell'obiettivo non funziona con alcuni modelli di fotocamera. Per ulteriori informazioni sulla compatibilità, visitare il sito web di Sony del proprio Paese oppure rivolgersi al proprio rivenditore Sony o al centro di assistenza locale autorizzato di Sony.

### Per alternare AF (messa a fuoco automatica)/MF (messa a fuoco manuale)

È possibile alternare la modalità di messa a fuoco tra AF e MF sull'obiettivo.

Per utilizzare il modo AF, è necessario che entrambi la fotocamera e l'obiettivo siano impostati su AF. Per utilizzare il modo MF, è necessario che la fotocamera o l'obiettivo oppure entrambi siano impostati su MF.

#### Per impostare il modo di messa a fuoco sull'obiettivo

**Fare scorrere l'interruttore di selezione del modo della messa a fuoco sul modo appropriato, ossia AF o MF (1).**

- Far riferimento ai manuali della fotocamera per impostare il modo di messa a fuoco della fotocamera.

- Nel modo MF, ruotare l'apposito anello per regolare la messa a fuoco (2) osservando il soggetto attraverso il mirino ecc.

#### Uso di una fotocamera dotata di un tasto di controllo AF/MF

- Premendo il tasto di controllo AF/MF durante il funzionamento in modo AF è possibile passare temporaneamente al modo MF.
- Premendo il tasto di controllo AF/MF durante il funzionamento in modo MF è possibile passare temporaneamente al modo AF se l'obiettivo è impostato su AF e la fotocamera su MF.

### F Utilizzo dei tasti di blocco della messa a fuoco

- Il tasto di blocco della messa a fuoco dell'obiettivo non funziona con alcuni modelli di fotocamera. Per ulteriori informazioni sulla compatibilità, visitare il sito web di Sony del proprio Paese oppure rivolgersi al proprio rivenditore Sony o al centro di assistenza locale autorizzato di Sony.

Premere il tasto di blocco della messa a fuoco in modo AF per annullare il modo AF. La messa a fuoco è fissa ed è possibile rilasciare l'otturatore sulla messa a fuoco fissa. Rilasciare il tasto di blocco della messa a fuoco mentre si preme il tasto dell'otturatore fino a metà corsa per attivare di nuovo il modo AF.

### Caratteristiche tecniche

Nome del prodotto	E 16-55mm F2.8 G
(Nome del modello)	(SEL1655G)
Lunghezza focale (mm)	16-55
Lunghezza focale equivalente a 35mm*1 (mm)	24–82,5
Gruppi-elementi dell'obiettivo	12-17
Angolo di visualizzazione*2	83°-29°
Messa a fuoco minima*3 (m)	0,33
Ingrandimento massimo (X)	0,2
Apertura minima	f/22
Diametro del filtro (mm)	67
Dimensioni (diametro massimo x altezza) (circa, mm)	73 x 100
Peso (circa, g)	494
SteadyShot	No

<sup>[1]</sup> È la lunghezza focale equivalente al formato 35 mm montato su una Fotocamera digitale con obiettivo intercambiabile dotata di un sensore di ingrandimento delle immagini APS-C.

<sup>[2]</sup> L'angolo di visualizzazione si riferisce alle fotocamere digitali con obiettivo intercambiabile dotate di sensore di ingrandimento delle immagini APS-C.

<sup>[3]</sup> La messa a fuoco minima indica la distanza tra il sensore delle immagini e il soggetto.

- A seconda del meccanismo dell'obiettivo, è possibile che la lunghezza focale vari in base alla distanza di ripresa. Per le lunghezze focali sopra indicate si presume che l'obiettivo sia impostato sulla messa a fuoco all'infinito.

Accessori inclusi

(Il numero tra parentesi indica il numero di pezzi.)
Obiettivo (1), Copri-obiettivo Anteriore (1), Copri-obiettivo Posteriore (1), Paraluce per Obiettivo (1), custodia obiettivo (1), corredo di documentazione stampata

Disegno e caratteristiche tecniche sono soggetti a modifiche senza preavviso.

**α** e **G** sono marchi di fabbrica di Sony Corporation.

### Português

<p>Este manual de instruções explica como utilizar objetivas. As precauções comuns a todas as objetivas, tais como as notas de utilização, podem ser encontradas na folha em separado "Precauções antes de utilizar". Leia os dois documentos, antes de utilizar a objetiva.</p>
--

Esta objetiva destina-se a câmaras Sony α que tenham uma montagem tipo E. Não a pode utilizar em câmaras que tenham uma montagem tipo A.

Para mais informações sobre compatibilidade, visite o Web site da Sony da sua região ou consulte o seu revendedor da Sony ou o serviço de assistência técnica local autorizado da Sony.

### Notas de utilização

- Não deixe a objetiva exposta à luz solar directa ou a fontes de luz brilhante. O efeito da incidência da luz pode provocar fumo ou um incêndio ou a avaria interna da máquina ou objetiva. Se tiver de deixar a objetiva exposta à luz solar directa, coloque as tampas respectivas.
- Ao tirar fotografias contra o sol, mantenha o sol completamente fora do ângulo de visão. Caso contrário, os raios solares podem concentrar-se num ponto focal na câmara, provocando fumo ou um incêndio. Manter o sol ligeiramente fora do ângulo de visão também pode causar fumo ou um incêndio.
- Quando transportar uma câmara com a objetiva montada, segure sempre tanto na câmara como na objetiva.
- Não pegue na parte da objetiva que sai quando utiliza o zoom.
- Esta objetiva não é à prova de água, embora tenha sido concebida com o intuito de ser à prova de poeira e salpicos. Se a utilizar à chuva, etc., evite a queda de gotas na objetiva.

#### Precauções na utilização do flash

- Não pode utilizar um flash incorporado na câmara com esta objetiva. Utilize um flash externo (vendido à parte).
- Com certas combinações de objetiva e flash, a objetiva pode tapar parcialmente a luz do flash, resultando numa sombra na parte inferior da imagem. Nesse caso, ajuste a distância focal ou a distância de disparo antes de disparar.

#### Efeito de vinheta

- Quando utilizar a objetiva, os cantos do ecrã ficam mais escuros do que o centro. Para diminuir este efeito (designado por vinheta), feche a abertura 1 a 2 stops.

### A Identificar as peças

- Marca do proteção da objetiva
- Anel de focagem
- Anel de zoom
- Marca de distância focal
- Contactos da objetiva\*
- Escala de distância focal
- Proteção da objetiva
- Botão de fixação da focagem
- Seletor do modo de focagem
- Marca de montagem
- Anel de borracha do encaixe da objetiva

\* Não toque nos contactos da objetiva.

### B Montar e desmontar a objetiva

#### Para montar a objetiva

(Consulte a Ilustração **B-1**.)

- Retire as tampas da frente e de trás da objetiva e a tampa do corpo da câmara.**
  - Pode montar/desmontar a tampa da frente da objetiva de duas formas: (1) e (2). Quando montar/desmontar a tampa da objetiva com o proteção da objetiva instalado, utilize o método (2).
- Alinhe a marca branca no corpo da objetiva com a marca branca na câmara (marca de montagem) e depois instale a objetiva no encaixe da câmara e rode-a no sentido dos ponteiros do relógio até ficar encaixada.**
  - Quando montar a objetiva, não pressione o botão de libertação da objetiva na câmara.
  - Não monte a objetiva numa posição inclinada.

### Para retirar a objetiva

(Consulte a Ilustração **B-2**.)

Mantendo premido o botão de libertação da objetiva na câmara, rode a objetiva no sentido contrário ao dos ponteiros do relógio até ao máximo e depois retire a objetiva.

### C Montar o proteção da objetiva

Recomenda-se que utilize um proteção da objetiva para reduzir o brilho e garantir a máxima qualidade de imagem.

**Alinhe a linha vermelha no proteção da objetiva com a linha vermelha na objetiva (marca do proteção da objetiva) e depois instale o proteção da objetiva no encaixe da objetiva e rode-o no sentido dos ponteiros do relógio até encaixar e o ponto vermelho no proteção da objetiva estar alinhado com a linha vermelha na objetiva.**

- Se não rodar a proteção da objetiva até ficar encaixada no devido lugar, a respetiva sombra pode aparecer nas imagens gravadas.

- Quando utilizar um flash externo (vendido à parte), retire o proteção da objetiva para evitar tapar a luz do flash.

- Quando guardar a câmara, encaixe o proteção da objetiva na objetiva ao contrário.

### D Utilizar o zoom

Rode o anel de zoom para a distância focal pretendida.

### E Focagem

- O seletor do modo de focagem desta objetiva não funciona com alguns modelos de câmaras. Para mais informações sobre compatibilidade, visite o Web site da Sony da sua região ou consulte o seu revendedor da Sony ou o serviço de assistência técnica local autorizado da Sony.

### Para mudar entre AF (autofoco) e MF (focagem manual)

Pode mudar o modo de focagem na objetiva entre AF e MF.

Para fotografia em AF, tanto a câmara como a objetiva têm de estar definidas como AF. Para fotografia em MF, uma delas ou ambas têm de estar definidas como MF.

**Para definir o modo de focagem na objetiva**
**Deslize o seletor do modo de focagem para o modo apropriado: AF ou MF (1).**

- Consulte os manuais da câmara para definir o modo de focagem da câmara.
- No modo MF, rode o anel de focagem para regular a focagem (2) ao olhar pelo viewfinder, etc.

#### Para utilizar uma câmara equipada com um botão de controlo AF/MF

- Se premir o botão de controlo AF/MF durante o funcionamento AF, pode mudar temporariamente para MF.

- Se premir o botão de controlo AF/MF durante o funcionamento MF, pode mudar temporariamente para AF se a objetiva estiver definida como AF e a câmara como MF.

### F Utilizar os botões de fixação da focagem

- O botão de fixação da focagem desta objetiva não funciona com alguns modelos de câmaras. Para mais informações sobre compatibilidade, visite o Web site da Sony da sua região ou consulte o seu revendedor da Sony ou o serviço de assistência técnica local autorizado da Sony.

Prima o botão de fixação da focagem em AF para cancelar o AF. A focagem fica fixa e pode libertar o botão de fixação da focagem, ao mesmo tempo que prime o botão do obturador até meio para iniciar novamente o modo AF.

### Características técnicas

Nome do produto	E 16-55mm F2.8 G
(nome do modelo)	(SEL1655G)
Distância focal (mm)	16-55
Distância focal equivalente do formato de 35 mm*1 (mm)	24–82,5
Grupos-elementos da objetiva	12-17
Ângulo de visão*2	83°-29°
Focagem mínima*3 (m)	0,33
Ampliação máxima (X)	0,2
Abertura mínima	f/22
Diâmetro do filtro (mm)	67
Dimensões (diâmetro máximo x altura) (aprox., mm)	73 x 100
Peso (aprox., g)	494
SteadyShot	Não

<sup>[1]</sup> Esta é a distância focal equivalente do formato de 35 mm quando montada numa Câmara Digital de Objetivas Intercambiáveis equipada com um sensor de imagem do tamanho APS-C.

<sup>[2]</sup> O ângulo de visão é o valor para as Câmaras Digitais de Objetivas Intercambiáveis equipadas com um sensor de imagem do tamanho APS-C.

<sup>[3]</sup> A focagem mínima é a distância entre o sensor de imagem e o motivo.

- Dependendo do mecanismo da objetiva, a distância focal pode mudar com qualquer alteração na distância de disparo. As distâncias focais acima indicadas presumem que a objetiva está focada no infinito.

Itens incluídos (O número entre parêntesis indica o número de artigos.)

Objetiva (1), Tampa da frente da objetiva (1), Tampa de trás da objetiva (1), Proteção da objetiva (1), Estojo da objetiva (1), Documentos impressos

O design e as especificações estão sujeitos a alterações sem aviso prévio.

**α** e **G** são marcas comerciais da Sony Corporation.